

**ОЦЕНОЧНЫЕ МАТЕРИАЛЫ  
ПО ДИСЦИПЛИНЕ**  
Оборудование с ЧПУ и его программирование

**Код модуля**  
1152549

**Модуль**  
Промышленная робототехника

**Екатеринбург**

Оценочные материалы составлены автором(ами):

<b>№ п/п</b>	<b>Фамилия, имя, отчество</b>	<b>Ученая степень, ученое звание</b>	<b>Должность</b>	<b>Подразделение</b>
1	Возмищев Николай Евгеньевич	кандидат технических наук, доцент	Доцент	информационных технологий и автоматизации проектирования

**Согласовано:**

Управление образовательных программ

Е.А. Смирнова

**Авторы:**

- Возмищев Николай Евгеньевич, Доцент, информационных технологий и автоматизации проектирования

## 1. СТРУКТУРА И ОБЪЕМ ДИСЦИПЛИНЫ Оборудование с ЧПУ и его программирование

1.	Объем дисциплины в зачетных единицах	3	
2.	Виды аудиторных занятий	Лекции Лабораторные занятия	
3.	Промежуточная аттестация	Зачет	
4.	Текущая аттестация	Домашняя работа	2

## 2. ПЛАНИРУЕМЫЕ РЕЗУЛЬТАТЫ ОБУЧЕНИЯ (ИНДИКАТОРЫ) ПО ДИСЦИПЛИНЕ МОДУЛЯ Оборудование с ЧПУ и его программирование

Индикатор – это признак / сигнал/ маркер, который показывает, на каком уровне обучающийся должен освоить результаты обучения и их предъявление должно подтвердить факт освоения предметного содержания данной дисциплины, указанного в табл. 1.3 РПМ-РПД.

Таблица 1

Код и наименование компетенции	Планируемые результаты обучения (индикаторы)	Контрольно-оценочные средства для оценивания достижения результата обучения по дисциплине
1	2	3
ОПК-4 -Способен разрабатывать элементы технических объектов, систем и технологических процессов с учетом экономических, экологических, социальных ограничений	Д-1 - Проявлять самостоятельность и творчество при решении поставленной задачи З-1 - Описать области фундаментальных, инженерных и других наук, освоенных за время обучения, знания которых используются при разработке заданных элементов технических объектов, систем и технологических процессов с учетом экономических, экологических, социальных ограничений З-2 - Изложить основные принципы разработки элементов технических	Домашняя работа № 1 Домашняя работа № 2 Зачет Лабораторные занятия Лекции

	<p>объектов, систем и технологических процессов</p> <p>П-1 - Выполнить разработку заданного элемента технических объектов, систем и технологических процессов с учетом экономических, экологических, социальных ограничений</p> <p>У-1 - Оценить взаимосвязь разрабатываемого элемента с техническим объектом, системой или технологическим процессом в целом</p> <p>У-3 - Использовать информационные технологии для моделирования, расчета и проектирования элемента технического объекта, системы или технологического процесса</p>	
<p>ОПК-5 -Способен разрабатывать, оформлять и использовать техническую проектную и эксплуатационную документацию в соответствии с требованиями действующих нормативных документов</p>	<p>Д-1 - Проявлять развитые коммуникационные умения при согласовании разработанной документации со стейкхолдерами</p> <p>З-1 - Классифицировать основные виды и формы организационно-технической и проектной документации, используемые в области профессиональной деятельности</p> <p>З-2 - Характеризовать назначение основных нормативно-правовых и нормативно-технических документов, регламентирующих профессиональную деятельность</p> <p>З-3 - Кратко изложить возможности пакетов прикладных программ, освоенным за время обучения, для разработки и оформления технической, проектной эксплуатационной документации</p> <p>П-1 - Оформлять и согласовывать техническую</p>	<p>Домашняя работа № 1</p> <p>Домашняя работа № 2</p> <p>Зачет</p> <p>Лабораторные занятия</p> <p>Лекции</p>

	<p>проектную и эксплуатационную документацию</p> <p>П-2 - Контролировать соответствие разрабатываемой документации действующим нормативным требованиям</p> <p>П-3 - Выполнять задания в области профессиональной деятельности, следуя требованиям технической проектной и эксплуатационной документации</p> <p>У-1 - Определить необходимый для решения задач профессиональной деятельности набор технической проектной и эксплуатационной документации</p> <p>У-2 - Учитывать требования основных нормативных документов и справочные данные при разработке и оформлении технической, проектной и эксплуатационной документации в области профессиональной деятельности</p> <p>У-3 - Применять современные компьютерные технологии для подготовки технической, проектной и эксплуатационной документации в соответствии с действующими нормативными требованиями</p>	
<p>ОПК-6 -Способен выполнять настройку технологического оборудования, объектов и процессов в сфере своей профессиональной деятельности по имеющейся технической документации</p>	<p>Д-1 - Внимательно и ответственно относиться к выполнению требований технической документации</p> <p>З-1 - Перечислить основные параметры функционирования технологического оборудования, объектов и процессов в сфере своей профессиональной деятельности в соответствии с имеющейся технической документацией</p> <p>З-2 - Объяснить принципы и основные правила и методы настройки технологического</p>	<p>Домашняя работа № 1</p> <p>Домашняя работа № 2</p> <p>Зачет</p> <p>Лабораторные занятия</p> <p>Лекции</p>

	<p>оборудования, объектов и процессов в сфере своей профессиональной деятельности по имеющейся технической документации</p> <p>З-3 - Привести примеры использования цифровых технологий для настройки технологического оборудования, объектов и процессов в сфере своей профессиональной деятельности</p> <p>П-1 - Проводить организацию настройки и настройку технологического оборудования, объектов и процессов в сфере своей профессиональной деятельности по имеющейся технической документации</p> <p>П-2 - Осуществлять контроль соответствия имеющейся технической документации и необходимую корректировку основных параметров функционирования технологического оборудования, объектов и процессов в сфере своей профессиональной деятельности</p> <p>У-1 - Регулировать основные параметры функционирования технологического оборудования, объектов и процессов в сфере своей профессиональной деятельности в соответствии с имеющейся технической документацией</p> <p>У-2 - Определять основные параметры функционирования технологического оборудования, объектов и процессов в сфере своей профессиональной деятельности для установления соответствия имеющейся технической документации</p> <p>У-3 - Оптимизировать с помощью цифровых</p>	
--	---	--

	<p>технологий настройки технологического оборудования, объектов и процессов в сфере своей профессиональной деятельности по имеющейся технической документации</p>	
<p>ОПК-7 -Способен эксплуатировать технологическое оборудование, выполнять технологические операции, контролировать количественные и качественные показатели получаемой продукции, показатели энерго- и ресурсоэффективност и производственного цикла и продукта, осуществлять метрологическое обеспечение производственной деятельности</p>	<p>Д-1 - Умение концентрировать внимание на реализации порученного производственного процесса, умение брать на себя ответственность за результат  З-1 - Объяснить принцип действия основного технологического оборудования  З-2 - Изложить научные основы технологических операций  З-4 - Перечислить основные показатели энерго и ресурсоэффективности производственной деятельности  П-1 - Поддерживать в процессе производственной эксплуатации заданные режимы технологических операций и параметры работы необходимого оборудования, обеспечивающие производительность и качество получаемой продукции  П-2 - Рассчитывать показатели ресурсо- и энергоэффективности производственного цикла и продукта  П-3 - Провести диагностику неполадок и определить способы ремонта технологического оборудования  У-1 - Определять необходимое технологическое оборудование для выполнения технологических операций  У-2 - Оценить соответствие выбранного технологического оборудования и технологических операций нормам и правилам безопасной эксплуатации, технологическим регламентам и инструкциям</p>	<p>Домашняя работа № 1  Домашняя работа № 2  Зачет  Лабораторные занятия  Лекции</p>

	<p>У-3 - Анализировать неполадки технологического оборудования, устанавливая их причины и определять способы их устранения</p> <p>У-4 - Оценивать с использованием количественных или качественных показателей соответствие характеристик получаемой продукции установленным техническим требованиям и фиксировать отклонения</p> <p>У-5 - Оценивать с использованием показателей энерго- и ресурсоэффективности параметры производственного цикла и продукта и анализировать отклонения</p>	
<p>ПК-2 -Способен разрабатывать ИТ-решения, включая компоненты системных программных продуктов, выполнять модификацию, интеграцию программных модулей, компонент, интеграционных решений в машиностроении с использованием графического дизайна интерфейсов и визуализации данных</p>	<p>З-4 - Характеризовать требования к компонентам системных программных продуктов и возможности для их реализации.</p> <p>П-4 - Разрабатывать компоненты системных программных продуктов.</p> <p>У-4 - Обосновать целесообразность предложенного варианта разработки компонентов системных программных продуктов.</p>	<p>Домашняя работа № 1</p> <p>Домашняя работа № 2</p> <p>Зачет</p> <p>Лабораторные занятия</p> <p>Лекции</p>
<p>ПК-12 -Способен проводить исследования на всех этапах жизненного цикла программных средств, научно-исследовательские и опытно-конструкторские работы для разработки АСУП</p>	<p>З-2 - Изложить положения теории и нормативной базы, используемые для разработки и исследования автоматизированных систем управления производством (АСУП).</p> <p>П-2 - Осуществлять подготовку к проведению и отдельные этапы НИР и ОКР по АСУП, разработки АСУП.</p>	<p>Домашняя работа № 1</p> <p>Домашняя работа № 2</p> <p>Зачет</p> <p>Лабораторные занятия</p> <p>Лекции</p>



	У-2 - Устанавливать последовательность и содержание действий для разработки систем методов контроля, предусматривающих автоматизацию и механизацию контрольных операций, и создания для этих целей средств, подготовки необходимых данных и составления технических заданий на проектирование, разработке моделей АСУП при проведении НИР и ОКР с учетом нормативных требований.	
ПК-13 -Способен разработать автоматизированную систему, разработать АСУП	З-1 - Дать описание основ теории систем и системного анализа, методов, используемых проектировании АСУП. П-1 - Проводить проектирование отдельных элементов и подсистем АСУП с учетом передового опыта разработки и внедрения АСУП. У-1 - Обосновывать выбор приемов, методов и способов решения задач по проектированию АСУП.	Домашняя работа № 1 Домашняя работа № 2 Зачет Лабораторные занятия Лекции

### 3. ПРОЦЕДУРЫ КОНТРОЛЯ И ОЦЕНИВАНИЯ РЕЗУЛЬТАТОВ ОБУЧЕНИЯ В РАМКАХ ТЕКУЩЕЙ И ПРОМЕЖУТОЧНОЙ АТТЕСТАЦИИ ПО ДИСЦИПЛИНЕ МОДУЛЯ В БАЛЬНО-РЕЙТИНГОВОЙ СИСТЕМЕ (ТЕХНОЛОГИЧЕСКАЯ КАРТА БРС)

#### 3.1. Процедуры текущей и промежуточной аттестации по дисциплине

<b>1. Лекции: коэффициент значимости совокупных результатов лекционных занятий – 1</b>		
<b>Текущая аттестация на лекциях</b>	<b>Сроки – семестр, учебная неделя</b>	<b>Максимальная оценка в баллах</b>
<i>домашняя работа 1</i>	8,8	40
	8,	
<i>домашняя работа 2</i>	8,14	60
<b>Весовой коэффициент значимости результатов текущей аттестации по лекциям – 0.6</b>		
<b>Промежуточная аттестация по лекциям – зачет</b>		

<b>Весовой коэффициент значимости результатов промежуточной аттестации по лекциям – 0.4</b>		
<b>2. Практические/семинарские занятия: коэффициент значимости совокупных результатов практических/семинарских занятий – не предусмотрено</b>		
Текущая аттестация на практических/семинарских занятиях	Сроки – семестр, учебная неделя	Максимальная оценка в баллах
<b>Весовой коэффициент значимости результатов текущей аттестации по практическим/семинарским занятиям– не предусмотрено</b>		
<b>Промежуточная аттестация по практическим/семинарским занятиям–нет</b>		
<b>Весовой коэффициент значимости результатов промежуточной аттестации по практическим/семинарским занятиям– не предусмотрено</b>		
<b>3. Лабораторные занятия: коэффициент значимости совокупных результатов лабораторных занятий –1</b>		
Текущая аттестация на лабораторных занятиях	Сроки – семестр, учебная неделя	Максимальная оценка в баллах
<i>выполнение заданий</i>	8,15	100
<b>Весовой коэффициент значимости результатов текущей аттестации по лабораторным занятиям -1</b>		
<b>Промежуточная аттестация по лабораторным занятиям –нет</b>		
<b>Весовой коэффициент значимости результатов промежуточной аттестации по лабораторным занятиям – не предусмотрено</b>		
<b>4. Онлайн-занятия: коэффициент значимости совокупных результатов онлайн-занятий –не предусмотрено</b>		
Текущая аттестация на онлайн-занятиях	Сроки – семестр, учебная неделя	Максимальная оценка в баллах
<b>Весовой коэффициент значимости результатов текущей аттестации по онлайн-занятиям -не предусмотрено</b>		
<b>Промежуточная аттестация по онлайн-занятиям –нет</b>		
<b>Весовой коэффициент значимости результатов промежуточной аттестации по онлайн-занятиям – не предусмотрено</b>		

### 3.2. Процедуры текущей и промежуточной аттестации курсовой работы/проекта

Текущая аттестация выполнения курсовой работы/проекта	Сроки – семестр, учебная неделя	Максимальная оценка в баллах
<b>Весовой коэффициент текущей аттестации выполнения курсовой работы/проекта– не предусмотрено</b>		
<b>Весовой коэффициент промежуточной аттестации выполнения курсовой работы/проекта– защиты – не предусмотрено</b>		

## 4. КРИТЕРИИ И УРОВНИ ОЦЕНИВАНИЯ РЕЗУЛЬТАТОВ ОБУЧЕНИЯ ПО ДИСЦИПЛИНЕ МОДУЛЯ

4.1. В рамках БРС применяются утвержденные на кафедре/институте критерии (признаки) оценивания достижений студентов по дисциплине модуля (табл. 4) в рамках контрольно-оценочных мероприятий на соответствие указанным в табл.1 результатам обучения (индикаторам).

Таблица 4

**Критерии оценивания учебных достижений обучающихся**

<b>Результаты обучения</b>	<b>Критерии оценивания учебных достижений, обучающихся на соответствие результатам обучения/индикаторам</b>
Знания	Студент демонстрирует знания и понимание в области изучения на уровне указанных индикаторов и необходимые для продолжения обучения и/или выполнения трудовых функций и действий, связанных с профессиональной деятельностью.
Умения	Студент может применять свои знания и понимание в контекстах, представленных в оценочных заданиях, демонстрирует освоение умений на уровне указанных индикаторов и необходимых для продолжения обучения и/или выполнения трудовых функций и действий, связанных с профессиональной деятельностью.
Опыт /владение	Студент демонстрирует опыт в области изучения на уровне указанных индикаторов.
Другие результаты	Студент демонстрирует ответственность в освоении результатов обучения на уровне запланированных индикаторов. Студент способен выносить суждения, делать оценки и формулировать выводы в области изучения. Студент может сообщать преподавателю и коллегам своего уровня собственное понимание и умения в области изучения.

4.2 Для оценивания уровня выполнения критериев (уровня достижений обучающихся при проведении контрольно-оценочных мероприятий по дисциплине модуля) используется универсальная шкала (табл. 5).

Таблица 5

**Шкала оценивания достижения результатов обучения (индикаторов) по уровням**

<b>Характеристика уровней достижения результатов обучения (индикаторов)</b>				
<b>№ п/п</b>	<b>Содержание уровня выполнения критерия оценивания результатов обучения (выполненное оценочное задание)</b>	<b>Шкала оценивания</b>		
		<b>Традиционная характеристика уровня</b>		<b>Качественная характеристика уровня</b>
1.	Результаты обучения (индикаторы) достигнуты в полном объеме, замечаний нет	Отлично (80-100 баллов)	Зачтено	Высокий (В)
2.	Результаты обучения (индикаторы) в целом достигнуты, имеются замечания, которые не требуют обязательного устранения	Хорошо (60-79 баллов)		Средний (С)

3.	Результаты обучения (индикаторы) достигнуты не в полной мере, есть замечания	Удовлетворительно (40-59 баллов)		Пороговый (П)
4.	Освоение результатов обучения не соответствует индикаторам, имеются существенные ошибки и замечания, требуется доработка	Неудовлетворительно (менее 40 баллов)	Не зачтено	Недостаточный (Н)
5.	Результат обучения не достигнут, задание не выполнено	Недостаточно свидетельств для оценивания		Нет результата

## 5. СОДЕРЖАНИЕ КОНТРОЛЬНО-ОЦЕНОЧНЫХ МЕРОПРИЯТИЙ ПО ДИСЦИПЛИНЕ МОДУЛЯ

### 5.1. Описание аудиторных контрольно-оценочных мероприятий по дисциплине модуля

#### 5.1.1. Лекции

Самостоятельное изучение теоретического материала по темам/разделам лекций в соответствии с содержанием дисциплины (п. 1.2. РПД)

#### 5.1.2. Лабораторные занятия

Примерный перечень тем

1. Изучение интерфейса NC Manager
  2. Разработка программы токарной обработки
  3. Контурная обработка (без коррекции и с коррекцией на радиус инструмента)
  4. Обработка кармана
  5. Фрезерование круглого кармана
  6. Фрезерование прямоугольного кармана
  7. Циклы сверления
  8. Подпрограммы
- LMS-платформа
1. не предусмотрена

### 5.2. Описание внеаудиторных контрольно-оценочных мероприятий и средств текущего контроля по дисциплине модуля

Разноуровневое (дифференцированное) обучение.

#### Базовый

##### 5.2.1. Домашняя работа № 1

Примерный перечень тем

1. Разработать программу токарной обработки(по вариантам)
- Примерные задания

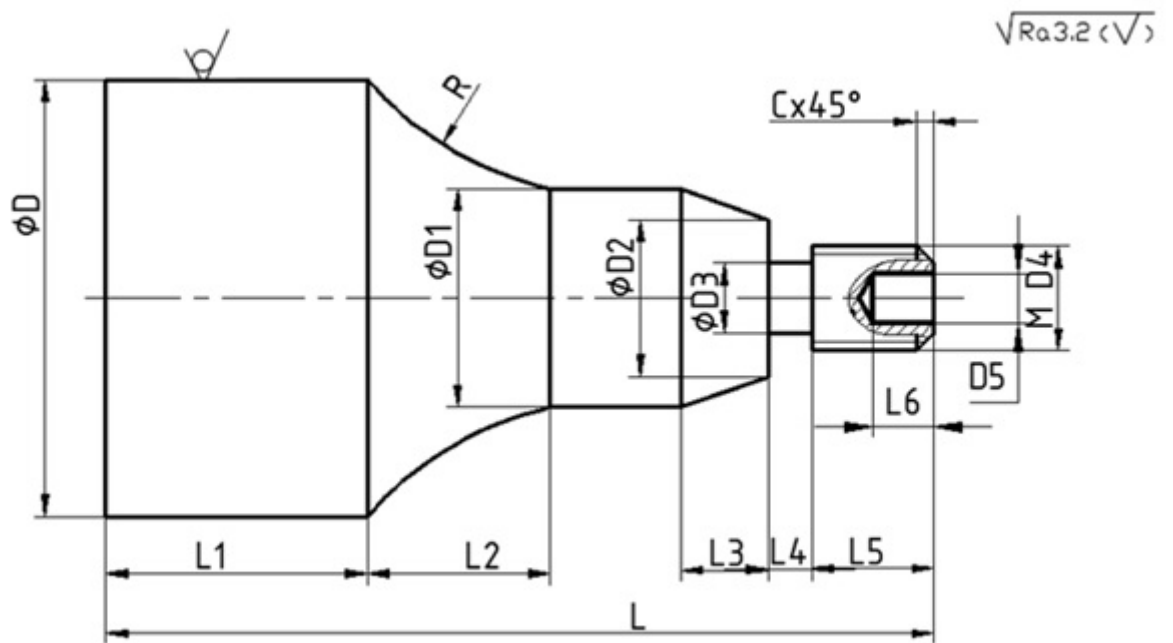

LMS-платформа

1. не предусмотрена

### 5.2.2. Домашняя работа № 2

Примерный перечень тем

1. Разработать программу фрезерной обработки

Примерные задания

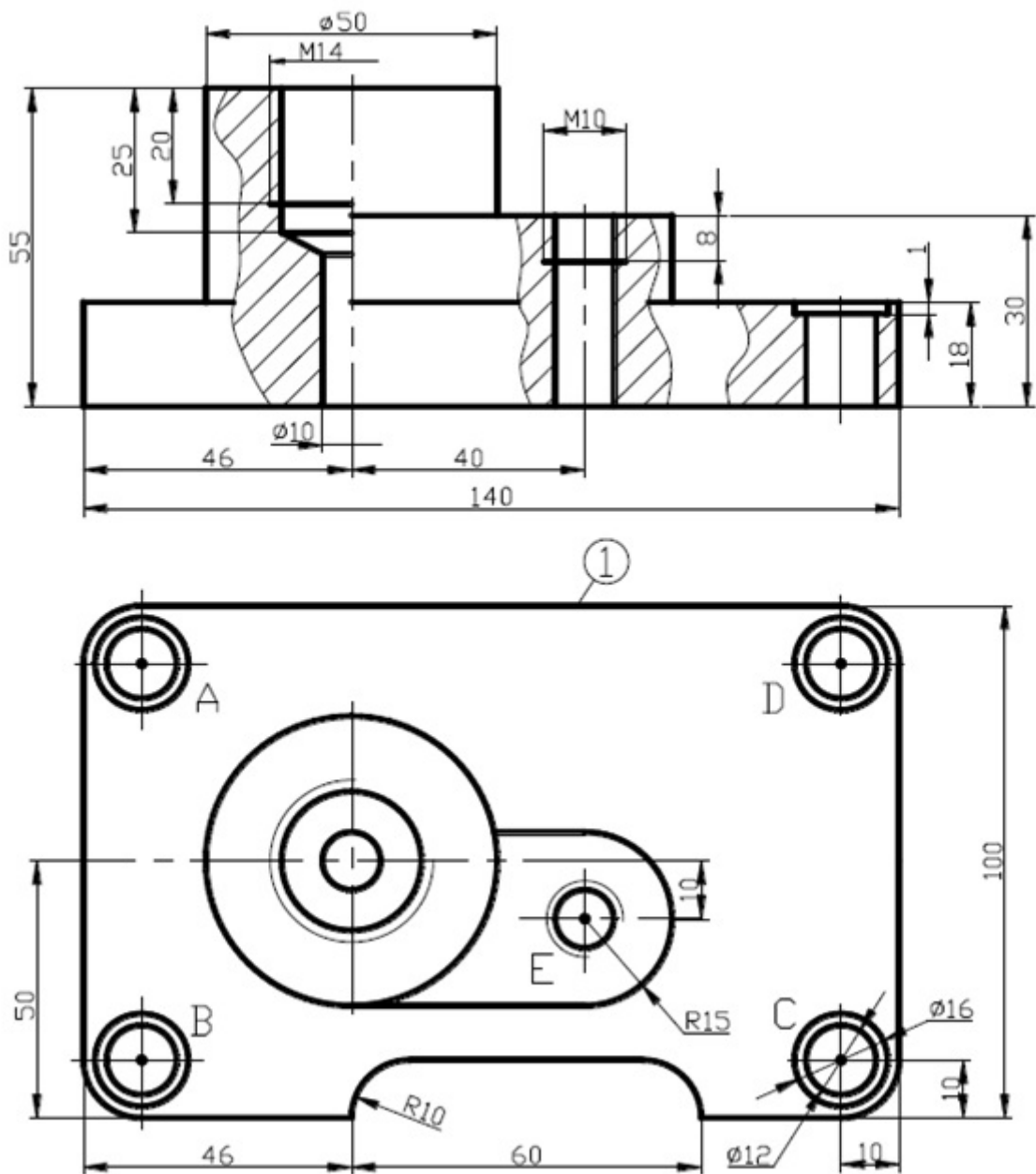

LMS-платформа  
1. не предусмотрена

### 5.3. Описание контрольно-оценочных мероприятий промежуточного контроля по дисциплине модуля

#### 5.3.1. Зачет

Список примерных вопросов

1. Этапы подготовки управляющих программ
2. Методы формообразования поверхностей деталей машин
3. Методы обработки металлов резанием
4. Операции и применяемый инструмент
5. Параметры технологического процесса резания
6. Черновая и чистовая обработка
7. Структура технологического процесса
8. Последовательность проектирования технологии

9. Комплекс «Станок с ЧПУ»
  10. Интерполяция
  11. Системы координат станка и детали. Способы отсчета перемещений
  12. Классификация устройств ЧПУ
  13. Методы программирования станков. Общие сведения о языке ISO 7bit
  14. Подготовительные коды
  15. Вспомогательные коды
  16. Структура управляющей программы
  17. Кадр управляющей программы. Структура кадра
  18. Программирование перемещений и режимов обработки
  19. Последовательность программирования обработки
  20. Программирование токарной обработки
  21. Фрезерование: назначение, виды, параметры.
  22. Режущий инструмент для фрезерования
  23. Программирование фрезерования
  24. Компенсация(коррекция ) на радиус и длину
  25. Подпрограммы
  26. Стандартные циклы
  27. САМ-системы. Назначение, функциональные возможности
  28. Настройка САМ-системы на условия производства
- LMS-платформа
1. не предусмотрена

#### 5.4 Содержание контрольно-оценочных мероприятий по направлениям воспитательной деятельности

Направление воспитательной деятельности	Вид воспитательной деятельности	Технология воспитательной деятельности	Компетенция	Результаты обучения	Контрольно-оценочные мероприятия
Профессиональное воспитание	профориентационная деятельность	Технология формирования уверенности и готовности к самостоятельной успешной профессиональной деятельности	ОПК-4	Д-1	Домашняя работа № 1 Домашняя работа № 2
			ОПК-6	Д-1	